

Handleiding

R 1100 RT



Let op!



Waarschuwing:
Veiligheidsvoorschriften en
voorzorgsmaatregelen ter be-
scherming van de berijder of
andere personen tegen letsel
of levensgevaar.



Attentie:
Bijzondere aanwijzingen en
voorzorgsmaatregelen om be-
schadiging van de motorfiets te
voorkomen. Het niet in acht ne-
men van deze aanwijzingen
kan leiden tot uitsluiting van
garantie.



Opmerking:
Bijzondere aanwijzingen voor
een betere bediening en con-
trole-, afstel- en onderhouds-
werkzaamheden.

Welkom bij BMW

i

1

intro

Welkom bij BMW

Het doet ons genoegen dat u voor de nieuwe BMW-boxer heeft gekozen, en wij heten u welkom in de kring van BMW-rijders.

Maak u vertrouwd met uw nieuwe machine, zodat u veilig en beheerst aan het verkeer kunt deelnemen.

Lees daarom deze handleiding aandachtig door voordat u met uw nieuwe motorfiets de weg op gaat. Ze geeft u alle belangrijke aanwijzingen omtrent de bediening van de motorfiets en het gebruik van al zijn technische mogelijkheden.

Er staan tevens handige tips en informatie in voor een juiste uitrusting met het oog op de verkeersveiligheid en bedrijfszekerheid alsmede adviezen om de restwaarde van uw motorfiets zo hoog mogelijk te houden.

Voor alle vragen met betrekking tot uw motorfiets staat uw BMW motorfietsendealer u op elk moment graag met raad en daad ter zijde.

Wij wensen u veel genoegen bij het lezen van de handleiding en daarna uiteraard een goede start.

Uw

BMW AG
Divisie Motorfietsen

Inhoudsopgave

i

2

Om

1

Overzicht en bediening

Linker zijaanzicht	4
Rechter zijaanzicht	5
Cockpit	6
Controlelampenblok	7
Contact- en stuurslot.....	8
Tuimelschakelaarblok.....	9
Stuurhendels	10-11
Schakelpedaal verstellen..	12
Warmeluchtgeleiding	13
Buddyzit	14-15
Systeemkoffer	16-17
Kuipruit verstellen	18

2

Veiligheidscontrole

Checklijst	19
Motorolie	20-21
Benzine	22-23
Grepen	24-25
Remmen	24, 26-28
Verlichting	29
Schokdemper	30
veervoorspanning.....	31
Wielen	32-33
Belading	34-35

3

Starten – Rijden – Parkeren

De eerste rit.....	36-37
Belangrijke aanwijzingen.....	38-39
Zijstandaard.....	40-41
Middenstandaard	42-43
Inrijden	44-45
Startvoorbereidingen ..	46-47
Starten.....	48-49
Controlelampen	50
Bestuurders-info-display (BID)	51
Rijden en schakelen ...	52-53
Remmen.....	54
Anti-blokkeersysteem (ABS)	55-61

4

Veilig op weg

Bedrijfsveilig	62-63
Service wereldwijd.....	64
Bescherming van het milieu.....	65
BMW-accessoires en -kleding	66
BMW-accessoires	67
Veiligheid door oefening ...	68
Tot slot	69

Linker zijaanzicht

1

4

Overzicht en bediening



- | | |
|----------------------------------------------------------------------------------------------|------------------------------------------------------|
| 1 Opbergvak | 5 Veerelement,
Demperinstelling (⇒ 30) |
| 2 Oliepeilinspectieglas,
motor (⇒ 21) | 6 Handgreep (⇒ 42- 43) |
| 3 Olievulboring, motor (⇒ 21) | 7 Buddyzitslot (⇒ 14) |
| 4 Contactdoos, 12V
Aansluitmogelijkheden
voor extra accessoires –
Zekering met 15 A | () Getal tussen haakjes
⇒ Pagina met toelichting |

Rechter zijaanzicht



1

5

Overzicht en bediening

- 8 Opbergvak voor meegeleverd boordgereedschap
 - 9 Zekeringhouder
 - 10 Benzinetankdopslot (→ 22)
 - 11 Remvloeistofreservoir voor voorrem (→ 27)
 - 12 Helmhaak
 - 13 Knop voor instelling veerelement (→ 31)
 - 14 Remvloeistofreservoir voor achterrem (→ 27)
 - 15 Typeplaatje
- () Getal tussen haakjes
→ Pagina met toelichting

Cockpit

1

6

Overzicht en bediening

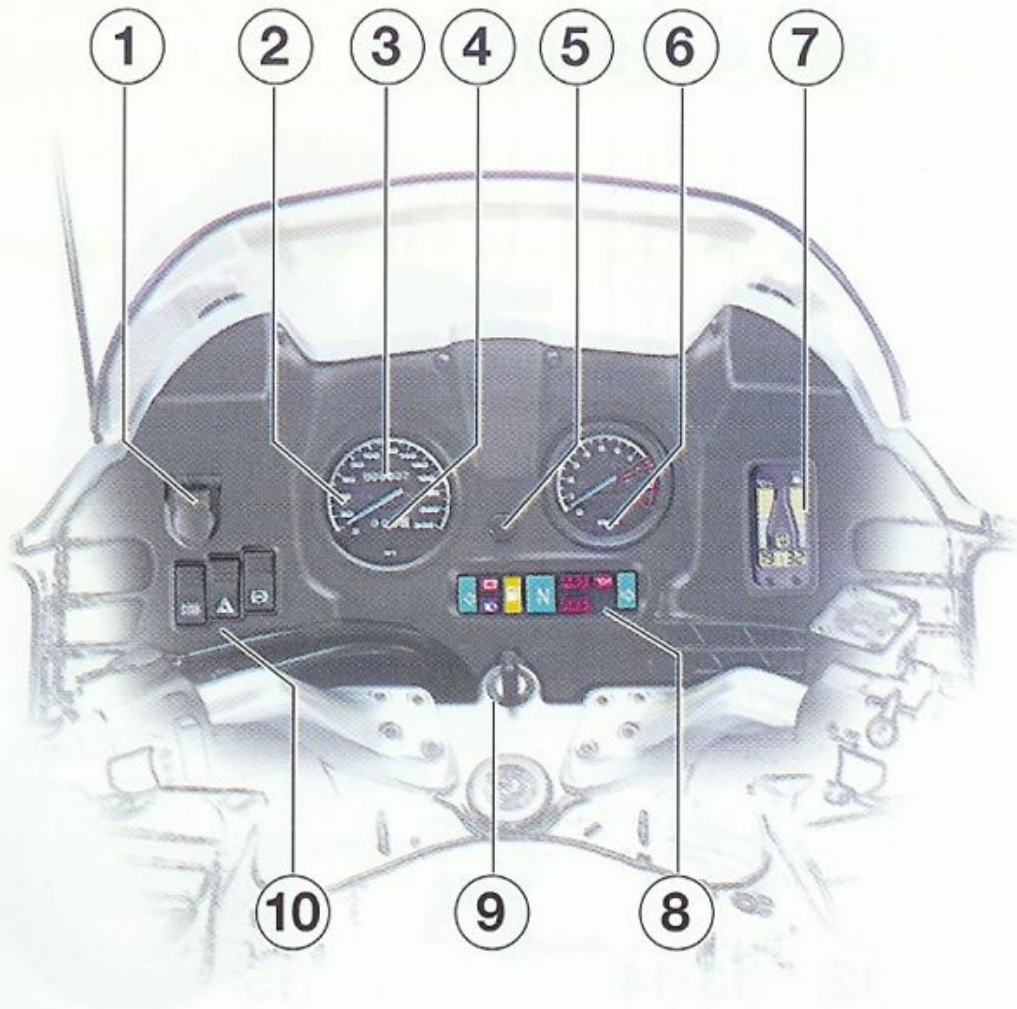

- 1 Contactdoos 12 V
- 2 Snelheidsmeter
- 3 Kilometerteller
- 4 Kilometer-dagteller
- 5 Terugstelknop kilometer-dagteller
- 6 Toerenteller (⇒ 44)

- 7 Bestuurders-info-display (BID) (⇒ 51)
- 8 Controlelampenpaneel (⇒ 7)
- 9 Contact- en stuurslot (⇒ 8)
- 10 Tuimelschakelaarblok (⇒ 9)

() Getal tussen haakjes
⇒ Pagina met toelichting

Controlelampenblok



1
7

Overzicht en bediening

- 1 Controlelampen knipperlichten, links **groen** 
 - 2 Laadstroomcontrolelamp **rood**  (⇒ 50)
 - 3 Brandt bij ca. 4 liter resthoeveelheid **oranje**  (⇒ 23, 50)
 - 4 Controlelampen Versnellingsbak **groen**  (⇒ 47)
 - 5 Controlelampen ABS-controlelamp **rood**  (⇒ 55- 61)
 - 6 Motoroliedruk **rood**  (⇒ 50)
 - 7 Controlelampen knipperlichten, rechts **groen** 
 - 8 Controlelampen grootlicht **blauw** 
- () Getal tussen haakjes
⇒ Pagina met toelichting

Contact- en stuurslot

1

8

Overzicht en bediening



Sleutels

U ontvangt twee hoofdsleutels en een reservesleutel. Het sleutelnummer vindt u op de meegeleverde sticker.



Opmerking:

Het contact- en stuurslot, het tankdopslot, alsmede het bud-
dizitslot worden met dezelfde sleutel bediend. De sleutel past ook op het opbergvak en de systeemkoffer.

Sleutelstanden

- ON** Rijstand, contact aan en spanning op alle ingeschakelde stroomcircuits
- R** Contact af, stuurslot niet vergrendeld*



Waarschuwing:

Plaats tijdens het rijden de contactsleutel nooit in de stand OFF of P!

- Draai het stuur naar links of rechts

OFF Contact af, stuurslot vergrendeld*

P Stadslicht ingeschakeld, stuurslot vergrendeld*



Opmerking:

Schakel het stadslicht slechts voor een beperkte tijdsduur in. Let op de laadtoestand van de accu!

* In deze standen kan de sleutel uit het contactslot worden getrokken

Tuimelschakelaarblok

ABS-bevestigingstoets 1

(→ 60)

Waarschuwingssnipperlichtinstallatie



Opmerking:

Als het contact is afgezet, kan de waarschuwingssnipperlichtinstallatie niet worden ingeschakeld.

Schakel de waarschuwingssnipperlichten slechts voor een beperkte tijdsduur in.

Let op de laadtoestand van de accu!

Waarschuwingssnipperlichtinstallatie inschakelen:

- Zet het contact aan
- Druk de waarschuwingssnipperlichtschakelaar **2** op het symbool in
 - Installatie ingeschakeld
- Contact afzetten
 - Waarschuwingssnipperlichtinstallatie blijft ingeschakeld

Waarschuwingssnipperlichtinstallatie uitschakelen:

- Druk de waarschuwingssnipperlichtschakelaar **2** op het

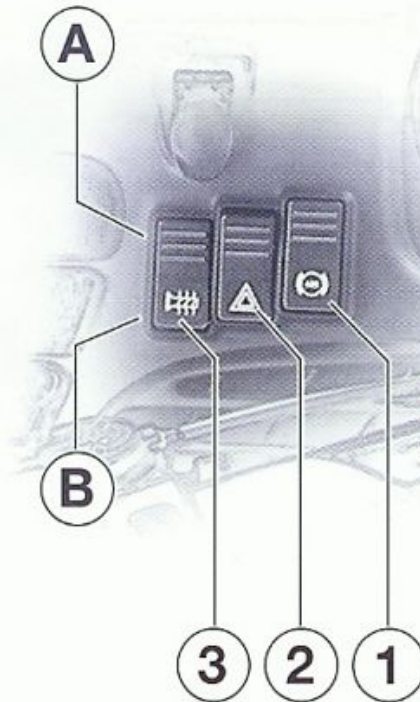

1

9

Overzicht en bediening

Handvatverwarming*

- Zet het contact aan
- Druk de tuimelschakelaar in **3**
 - Stand **A** = 100%
 - Stand **B** = 50%

* Optie

Linker stuurhendel

1

10

Overzicht en bediening

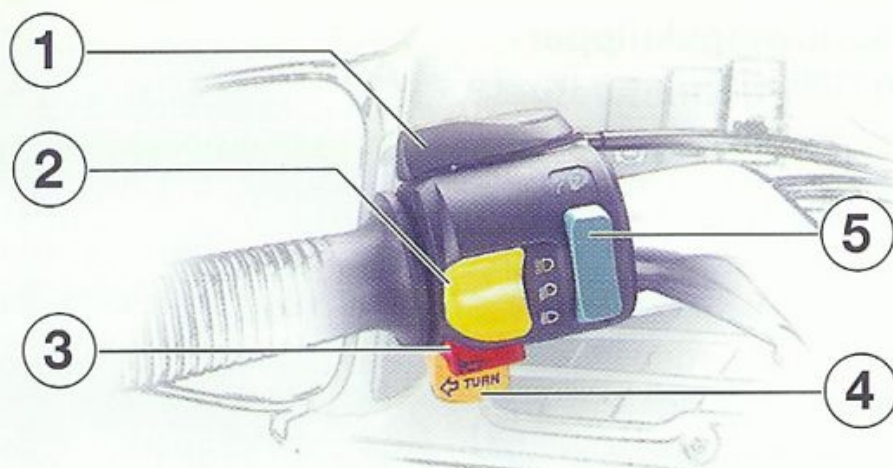

- 1 Hendel voor koude start (toerentalverhoging) (→ 48)
- 2 Groot-/dimlichtschakelaar (alleen in combinatie met lichtschakelaar 10)
 - ☰ Grootlicht
 - ☰ Dimlicht
 - ☰ Lichtsignaal
- 3 Claxonknop

4 Richtingaanwijzer-schakelaar, links

- indrukken
- Richtingaanwijzers ingeschakeld

Richtingaanwijzer uitschakelen:

- Terugstelschakelaar richtingaanwijzers 9 indrukken

5 Tuimelschakelaar voor elektrische kuipruitverstelling (→ 18)



Opmerking:

Waarschuingsknipperlicht-functie door het gelijktijdig ingedrukt houden van de richtingaanwijzerschakelaars links 4 en rechts 8.

Rechter stuurhendel

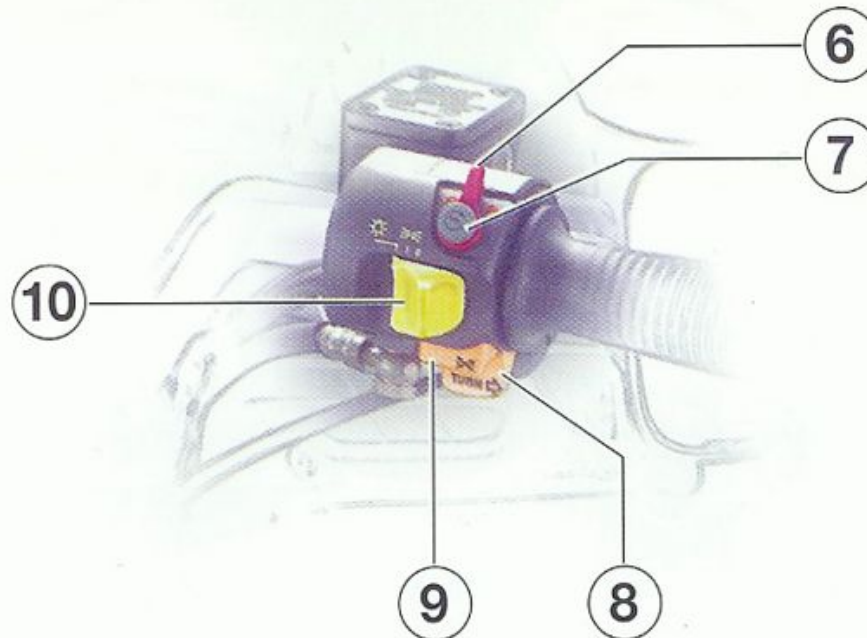

1

11

Overzicht en bediening

6 Noodstop-schakelaar voor contact (→ 46)

7 Startknop

8 Richtingaanwijzer-schakelaar, rechts

- indrukken
- Richtingaanwijzers ingeschakeld

Richtingaanwijzer uitschakelen:

- Terugstelschakelaar richtingaanwijzers **9** indrukken

9 Terugstelschakelaar richtingaanwijzers

- indrukken
- Richtingaanwijzers links/rechts uitgeschakeld.

10 Lichtschakelaar

0 Licht uit

 Stadslicht

ingeschakeld

 Rijverlichting

ingeschakeld



Waarschuwing:

Om te voorkomen dat er licht in het remcircuit terecht kan komen:

- **Stuurhendel niet verdraaien!**

Schakelpedaal verstellen

1

12

Overzicht en bediening

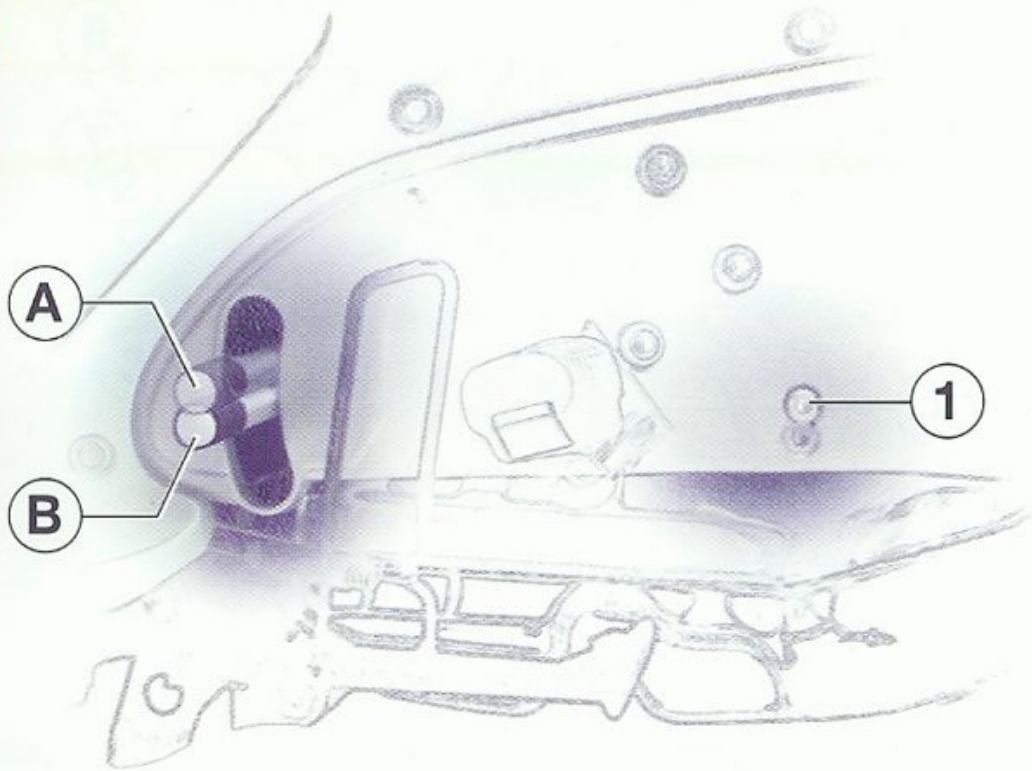

Waarschuwing:

Draai de inbusleutel **1** beslist met het voorgeschreven aanhaalmoment vast.

Als u niet beschikt over een momentsleutel, laat dan het schakelpedaal door uw BMW motorfietsendealer verstellen.

Schakelpedaal verstellen:

- Draai de inbusbout **1** los
- Plaats het schakelpedaal in de gewenste stand **A** of **B**.
- Draai de inbusbout **1** met een aanhaalmoment van 18 Nm vast

Opbergvak – Warmeluchtgeleiding

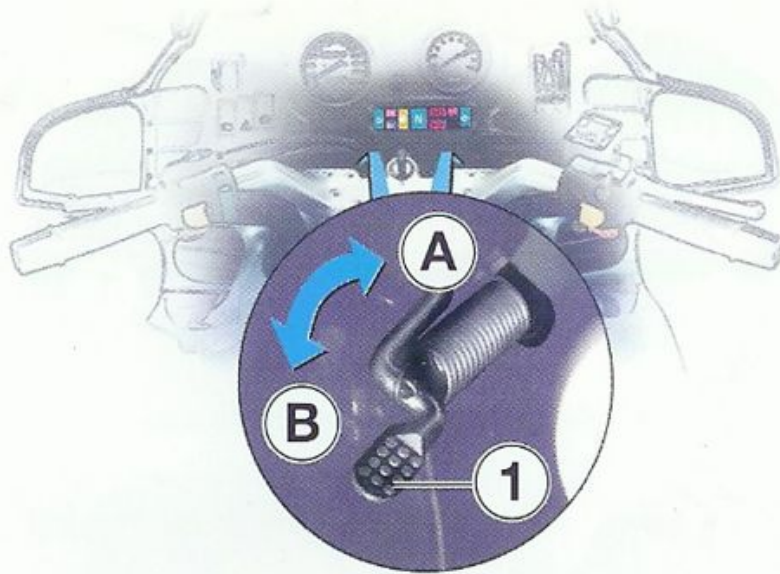

Warmeluchtgeleiding verstellen:



Waarschuwing:

Om veiligheidsredenen mag de warmeluchtgeleiding niet tijdens het rijden worden veresteld.

Zet voor het verstellen de motorfiets stil.



Waarschuwing:
Open het opbergvak tijdens het rijden niet – Kans op vallen!

- Verplaats de hendel **1** links/ rechts:
Stand **A**
 - Luchttoevoer vrijgegeven, Verwarmde lucht wordt naar de stuuruiteinden geleidStand **B**
 - Luchttoevoer gesloten

Buddyzit

1

14

Overzicht en bediening



Buddyzit verwijderen:

- Draai de sleutel in het buddy-zitslot in stand **1** en houd hem vast
- Verwijder het achterste buddyzitdeel
 - Het boordgereedschap is bereikbaar
- Verwijder het voorste buddyzitdeel
 - De zekeringen zijn bereikbaar, het voorste buddyzitdeel kan worden versteld

Buddyzit



1

15

Overzicht en bediening

Buddyzit verstellen:



Attentie:

Let erop dat de buddyzit goed wordt vergrendeld als hij weer wordt gemonteerd!

- Verwijder het voorste buddyzitdeel
- Trek de buddyzitsteun **2** naar boven, stel hem af op de lichaamslengte en laat hem weer in de vergrendeling vallen

Het voorste buddyzitdeel is in drie standen verstelbaar:

A = hoog **B** = middenstand
C = laag

Buddyzit vergrendelen:



Attentie:

Let erop dat de buddyzit goed wordt vergrendeld als hij weer wordt gemonteerd!

- Schuif het voorste buddyzitgedeelte in het vergrendelmechanisme
- Schuif het achterste buddyzitdeel in de geleiding en vergrendel haar met een lichte druk in de buddyzithouder

Systeemkoffer

1

16

Overzicht en bediening

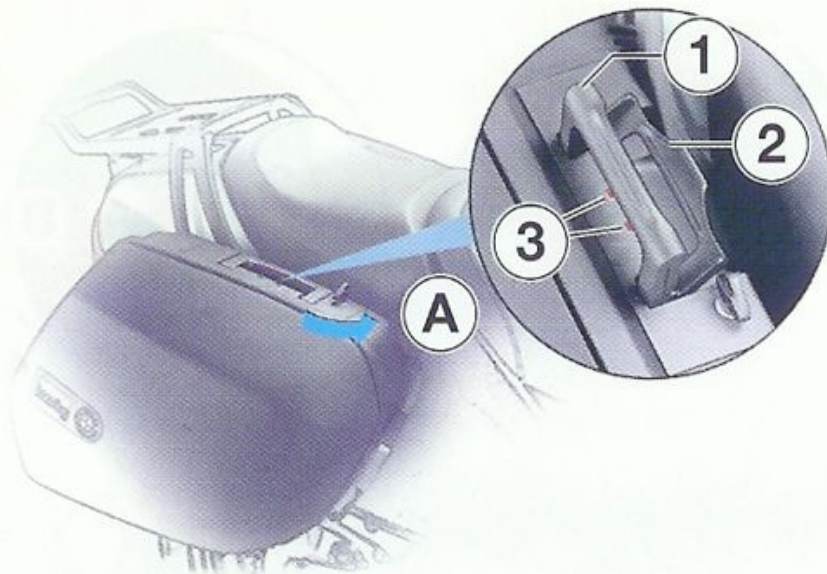

Waarschuwing:

Controleer na een schuiver of nadat de motorfiets is omgevallen of de systeemkoffer nog correct is gemonteerd! De maximale belading per systeemkoffer bedraagt 10 kg! Bij het rijden met systeemkoffers geldt een snelheidslimiet van 130 km/h!

Open de systeemkoffer

- Draai de sleutel in het kofferslot in de stand **A**
- Klap de handgreep **1** en de vergrendeling **2** op
- In de beide inspectievensters **3** verschijnt een **rood vlak**
- Open de systeemkoffer

Systeemkoffer afsluiten



Attentie:

Draai voor het inklappen van de handgreep **1**, resp. de vergrendeling **2** de sleutel in het kofferslot in de stand **A** – Kans op breken van de vergrendelingslip!

- Draai de sleutel in het kofferslot in de stand **A**
- Klap de vergrendeling **2** en de handgreep **1** in
- In de beide inspectievensters **3** verschijnt **een zwart vlak**
- Afsluiten en de sleutel uit het slot trekken

Systemekoffer

Systemekoffer monteren



Attentie:

Draai voor het inklappen van de handgreep **1**, resp. de vergrendeling **2** de sleutel in het kofferslot in de stand **A** –
Kans op breken van de vergrendelingslip!



Warnung:

Let er bij het monteren op dat de koffer goed vastzit. Als de koffer verkeerd wordt gemonteerd, bestaat de kans dat hij losraakt. Het achteropkomend verkeer kan daardoor in gevaar worden gebracht!



Systemekoffer verwijderen

- Draai de sleutel in het kofferslot in de stand **A**
- Handgreep **1** opklappen
- In de beide inspectievensters **3** verschijnt een **rood vlak**
- Trek de sleutel los en trek de systemekoffer uit het kofferrek
- Plaats de systemekoffer in de houder (pijlen). Let erop dat de houder aan de onderzijde en de haak aan de bovenzijde goed vastzitten
- Draai de sleutel in het kofferslot in de stand **A**
- Klap de handgreep **1** om
- In de beide inspectievensters **3** verschijnt **een zwart vlak**
- Afsluiten en de sleutel uit het slot trekken

Kuipruit verstellen

1

18

Overzicht en bediening

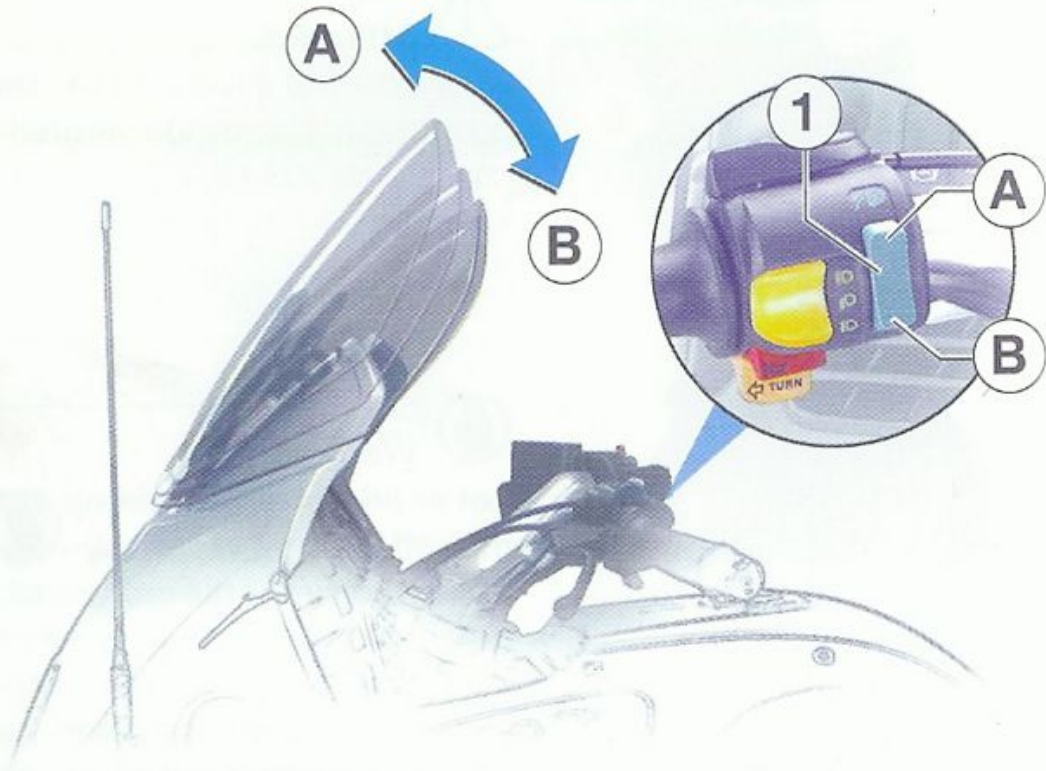

Windscherm verstellen:

- Zet het contact aan
- Druk de tuimelschakelaar **1** in
- Stel het windscherm overeenkomstig de schakelaarstand **A** of **B**

Veiligheidscontrole volgens checklijst – en wel vóór elke rit

Voer de veiligheidscontrole nauwkeurig uit. Eventuele onderhoudswerkzaamheden aan uw motorfiets kunt u nog voor het begin van de rit zelf uitvoeren (► onderhoudsboekje), of door uw BMW motorfietsendealer laten uitvoeren. Daardoor heeft u de zekerheid dat uw motorfiets aan de wettelijke verkeerseisen voldoet.

Een motorfiets die technisch in orde is, is een basisvoorwaarde voor uw eigen veiligheid en voor die van de overige verkeersdeelnemers.

Controleer dan ook voor het begin van elke rit a.d.h.v. de volgende hoofdstukken:

- Motoroliepeil
- Tankinhoud
- Grepen
- Remdruk
- Remvloeistofpeil voor- en achterrem
- Verlichting
- Demperinstelling en veervoorspanning
- Velgen, staat van de band, profieldiepte en bandenspanning
- Belading, totaalgewicht

Neem bij problemen of moeilijkheden contact op met uw BMW motorfietsendealer. Deze staat u graag met raad en daad terzijde.

Oliepeil controleren



Attentie:

De **rode** waarschuwingslamp voor de motoroliedruk  (➔ 7) geeft aan dat de oliepomp olie opvoert; de lamp geeft in geen geval het oliepeil aan.

Controleer het oliepeil bij elke tankstop, uiterlijk echter bij elke tweede tankstop.

Controleer het oliepeil alleen als de motor koud is of op bedrijfstemperatuur. Wacht minstens 10 minuten als de motor op bedrijfstemperatuur is zodat de olie terug kan stromen in het carter.

Het controleren van het oliepeil als de motor slechts even heeft gedraaid of nog niet op bedrijfstemperatuur is geeft een verkeerd beeld waardoor een verkeerde hoeveelheid olie zou kunnen worden bijgevuld!

Motorolie

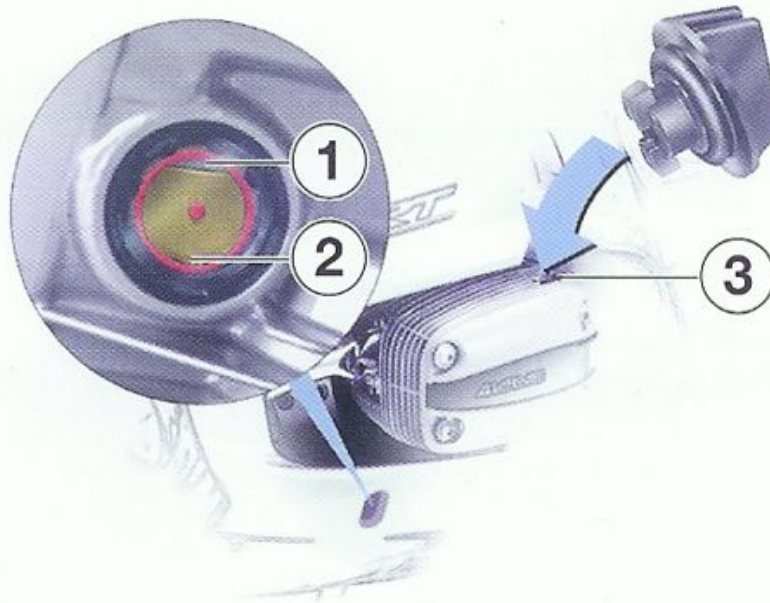

2
21

Veiligheidscontrole



Attentie:

Voorkom motorschade: Overschrijd het max. peil niet! Laat het oliepeil niet tot onder het minimum dalen!

- Plaats de motorfiets op de middenstandaard. De ondergrond moet vlak en stevig zijn!
- Lees het oliepeil af op de ringmarkering van het oliepeilinspectieglas:
 - 1** Maximumpeil
 - 2** Minimumpeil
- Het verschil bedraagt ca. 0,5 liter
- Motorolie, indien nodig, via vulopening **3** bijvullen
- Draai de olievulplug weer vast

Benzine

2

22

Veiligheidscontrole

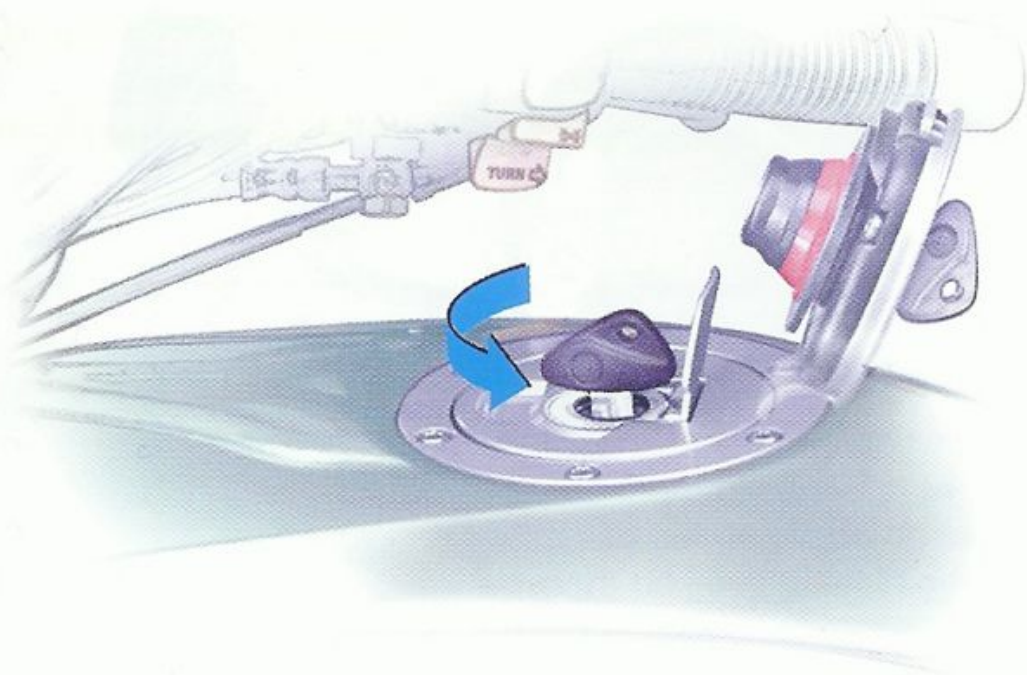

Tanken



Waarschuwing:
Benzine is brandgevaarlijk en explosief! Rook niet en blijf uit de buurt van open vuur tijdens het tanken. Benzine zet door hitte en zonnestraling uit. Vul de tank daarom nooit tot aan de rand!



Attentie:
Loodhoudende benzine beschadigt de katalysator onherstelbaar!

Voor de uitvoering met katalysator:

- Tank uitsluitend loodvrije superbenezine, DIN 51607, min. octaangetal 95 (RON) en 85 (MON)
- Rijd de benzinetank nooit geheel leeg



Voor de uitvoering zonder katalysator:

- U kunt loodhoudende superbenzine tanken, DIN 51600, min. octaangetal 95 (RON) en 85 (MON)



Opmerking:

Omwille van het milieu adviseren wij loodvrij te tanken.

Tankinhoud

- Totale tankinhoud 26 liter (US-modellen: 27,5 liter)
- Vanaf reserve (ca. 4 liter) signaal via oranje controlelamp **1**

Benzinometer 2 op het BID

- Optie (→ 51)



Opmerking:

Als er nog slechts twee balken worden getoond, is er nog een reservehoeveelheid van ca. 4 liter over (extra signaal door **oranje** controlelamp **1**).

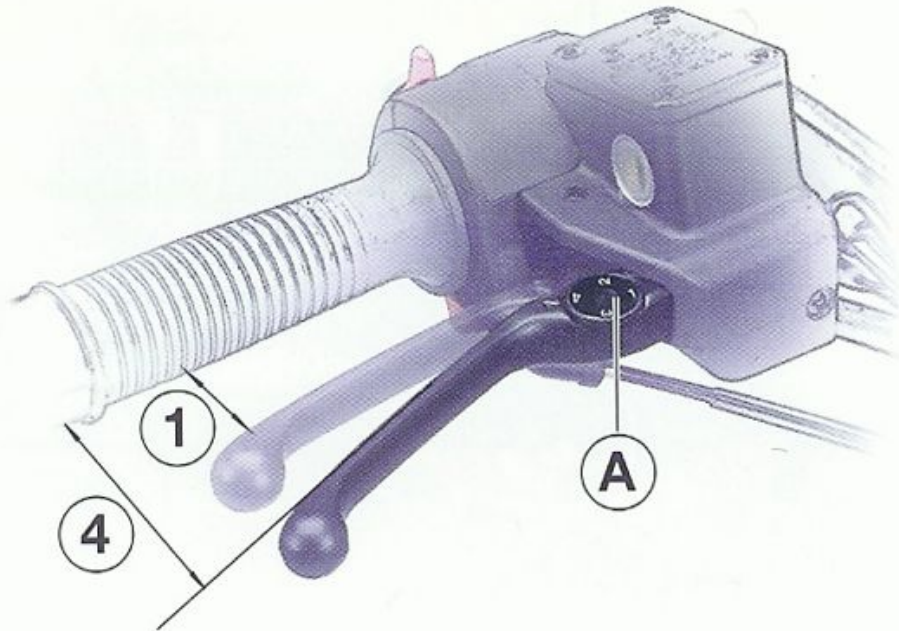

Remdruk controleren



Waarschuwing:

Plotselinge wijzigingen in de speling (vrije slag) of een sponsachtige weerstand bij de remgreep duiden op defecten in het hydraulisch systeem.

Controleer dan ook voor het begin van elke rit de remdruk van de voor- en achterrem!

Ga niet rijden als u twijfelt aan de bedrijfszekerheid van het remsysteem. Neem direct contact op met een BMW motorfietsendealer.

Remgreep afstellen

- Stel de optimale afstand tussen het handvat en de remgreep in m.b.v. de stelknop **A**:
 - Stand **1**: kleinste afstand
 - Stand **4**: grootste afstand

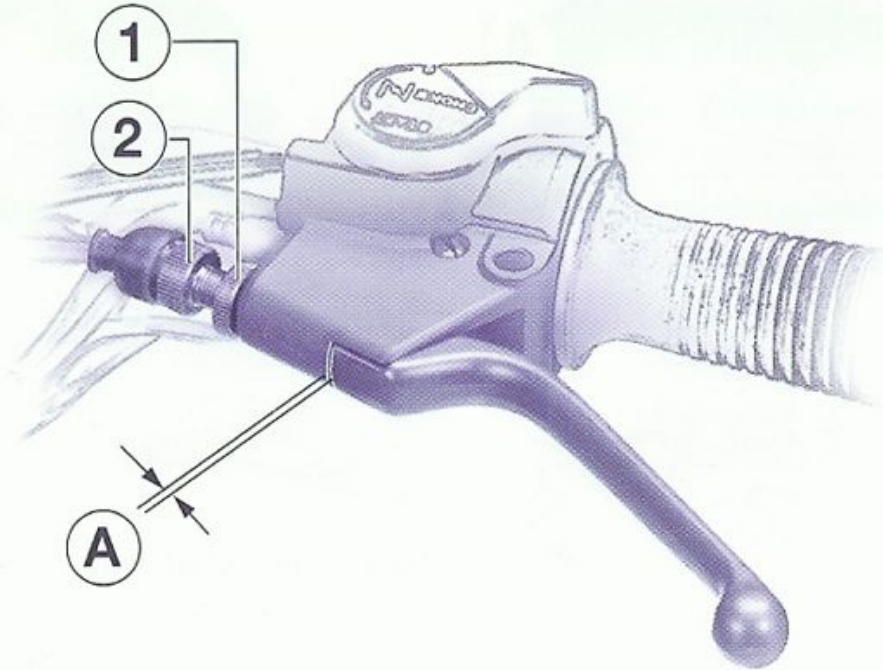

Speling koppelingsgreep



Attentie:

Rijden zonder speling bij de koppelingsgreep leidt tot beschadiging van de koppeling. De basisafstelling van de koppeling wordt bij elke BMW-inspectie gecontroleerd.

Controle:

- Trek de greep zover in tot er weerstand wordt ondervonden
- Meet de speling
Richtwaarde: **A** = 5...7 mm

Afstellen:

- Draai de conramoer **1** los
- Verdraai de stelschroef **2** zo ver als nodig is
- Draai de conramoer **1** weer vast
- Controleer de speling

Remvloeistof verversen



Waarschuwing:

Remvloeistof staat bloot aan hoge thermische belastingen en neemt vocht uit de omgevingslucht op.

De remvloeistof moet dan ook eenmaal per jaar door een BMW motorfietsendealer worden ververst.

Remvloeistofpeil controleren

Door de normale slijtage van de remblokken daalt het remvloeistofpeil.



Waarschuwing:

Het remvloeistofpeil mag hierbij nooit tot onder de MIN-markering, resp. de onderkant van het inspectieglas van het remvloeistofreservoir dalen.

Als het remvloeistofpeil onder de MIN-markering, resp. onder de onderkant van het inspectieglas ligt moet het remsysteem direct door een BMW motorfietsendealer worden gecontroleerd!

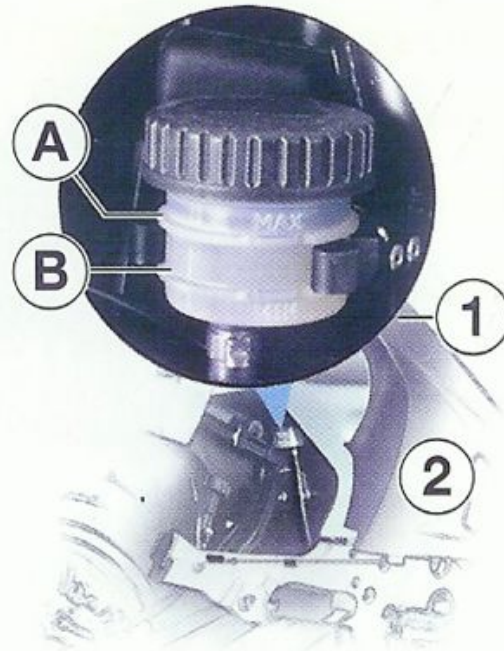

Remvloeistofpeil voorrem controleren



Waarschuwing:
Het remvloeistofpeil mag niet onder de onderkant van het inspectieglas op het remvloeistofreservoir liggen

- Verdraai het stuur zo dat het remvloeistofreservoir horizontaal staat
- Het inspectieglas moet volledig met remvloeistof bedekt zijn

Remvloeistofpeil achterrem controleren



Waarschuwing:
Het remvloeistofpeil mag niet onder de MIN-markering op het remvloeistofreservoir liggen

- Motorfiets op de middenstand plaatsen
- Draai de bout **1** los
- Verwijder de beschermkap **2** en controleer het remvloeistofpeil
 - **A** max. peil (**MAX**)
 - **B** min. peil (**MIN**)

Remmen

2

28

Veiligheidscontrole

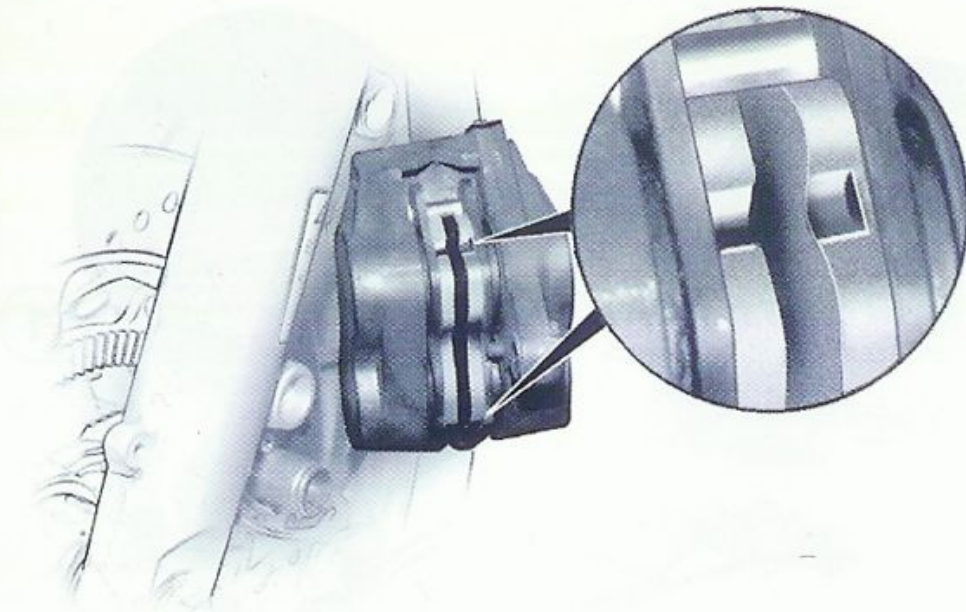

Remblokken controleren

Remblokken staan bloot aan normale slijtage.

Om de bedrijfsveiligheid van het remsysteem te garanderen, moet bij de remblokken een slijtagemarkering duidelijk zichtbaar zijn.

( onderhoudsboekje)



Waarschuwing:

Als de slijtagemarkering niet meer duidelijk zichtbaar is, moeten de remblokken direct door een BMW motorfietsendealer worden vervangen!

Werkzaamheden aan het remsysteem



Waarschuwing:

Om de bedrijfsveiligheid van het remsysteem te garanderen, moeten alle werkzaamheden aan het remsysteem worden overgelaten aan een BMW motorfietsendealer!

Verlichting controleren



Attentie:

Controleer voor elke rit de werking van alle verlichtingscomponenten.



Opmerking:

Tweemaal zo hoge frequentie van de knipperlichtcontrolelamp: Gloeilamp van knipperlicht defect.

Vervangen van de gloeilamp van stads-, dim-, groot-, achter- en remlicht, alsmede knipperlichten:

(→ onderhoudsboekje)

Lichtbundelhoogte afstellen

Laat de basisafstelling van de koplamp door een BMW motorfietsendealer controleren!

Wanneer de veervoorspanning op de belading wordt ingesteld, wordt tevens automatisch de hoogte van de lichtbundel afgesteld.

Alleen als dat nodig is kan de afstelling van de koplamp door het horizontaal plaatsen van de

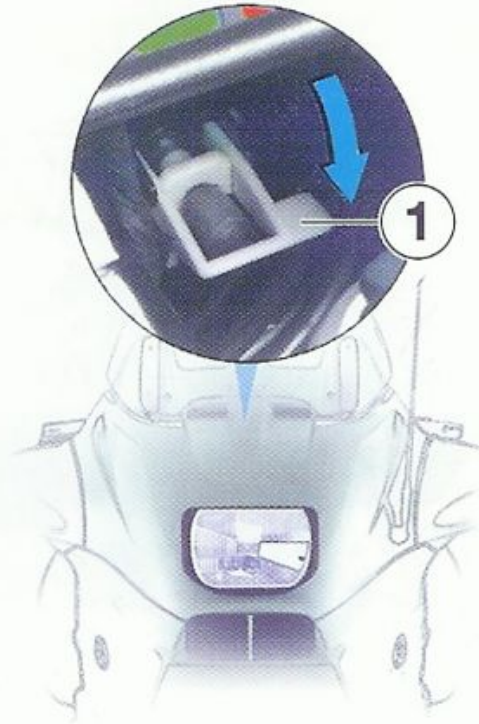

Plak de koplamp af

Bij het rijden in landen waar aan de andere zijde van de weg wordt gereden dan in het land waar het kenteken van de motorfiets is afgegeven, verblindt het asymmetrische dimlicht het tegemoetkomende verkeer.

Om verblinding van het tegemoetkomende verkeer te voorkomen, moet de zichtbare wig in het midden van het koplampglas tijdelijk worden afgeplakt (plakband op maat knippen en op het koplampglas plakken).

Schokdemper

2

30

Veiligheidscontrole

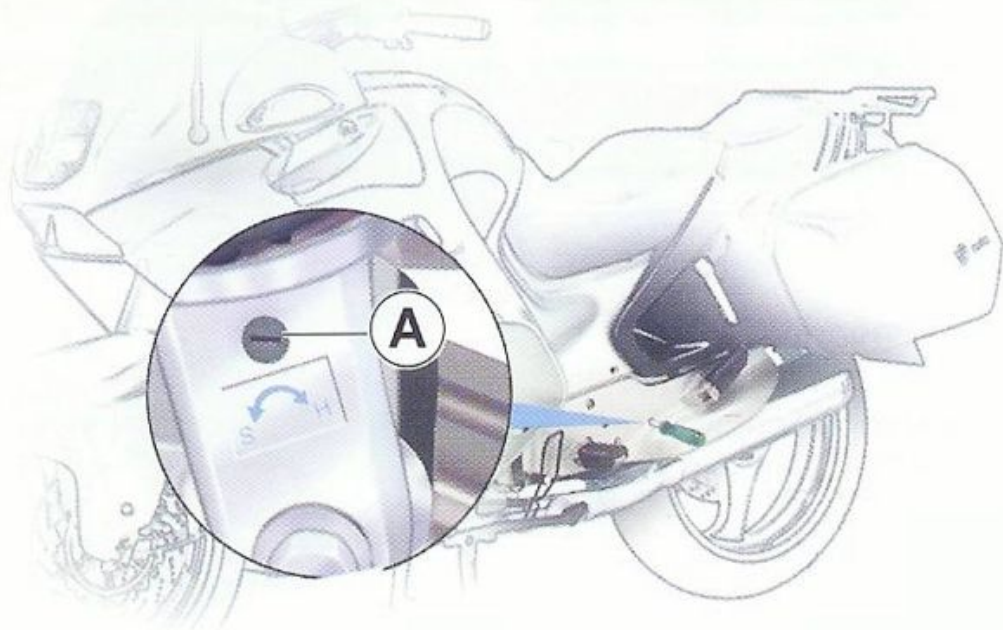

Waarschuwing:
Stel vóór het begin van de rit de achterwieldemper in op het totale gewicht.

Schokdemper instellen

- Stel de achterschokdemper in m.b.v. de schroevendraaier en het verlengstuk via de boring **1** in de kuip

Instelling stug „H”:

- Draai de stelschroef **A** geheel in

Basisinstelling:

- Draai de stelschroef **A** een halve slag uit

Instelling soft „S”:

- Draai de stelschroef **A** geheel uit

Veervoorspanning

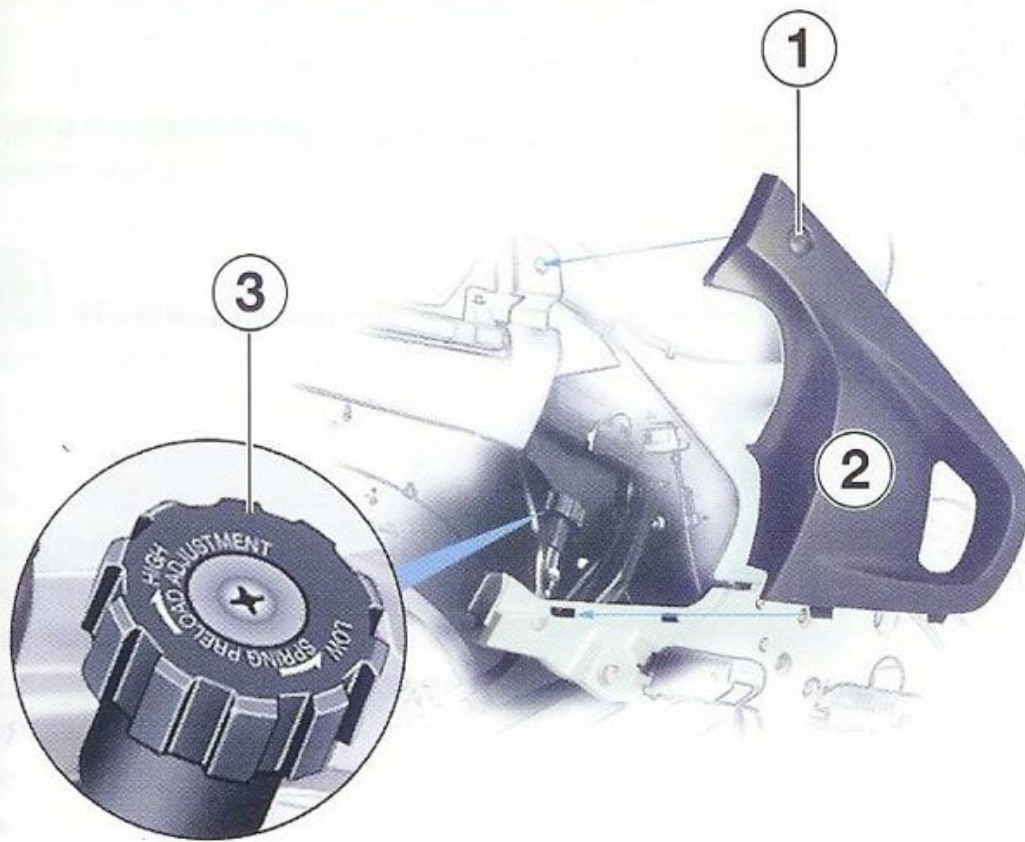

2
31

Veiligheidscontrole

Veervoorspanning instellen

- Draai de bout **1** los
 - Verwijder de beschermkap **2**
- Instelling „**LOW**”

(solo):

- Knop **3** in de pijlrichting „**LOW**” tot aan de aanslag linksom draaien

Instelling „**HIGH**”

(voor duopassagier en bagage):

- Draai de knop **3** in de pijlrichting „**HIGH**” tot aan de aanslag rechtsom



Waarschuwing:
Stel vóór het begin van de rit de veervoorspanning in op het totale gewicht.

Velgen controleren



Waarschuwing:
**Beschadigde velgen moeten
beslist worden vervangen!**

Bandenprofiel controleren



Waarschuwing:
**Houd de wettelijk voorge-
schreven minimale profiel-
diepte aan!**

- Meet de profieldiepte in het midden van de band

BMW-advies (minimum):
voor 2 mm
achter 3 mm

Bandenspanning controleren



Waarschuwing:

Een onjuiste bandenspanning is van grote invloed op de rij-eigenschappen van de motorfiets en de levensduur van de banden!

Stel de bandenspanning in op het totale gewicht. Overschrijd het max. toelaatbare gewicht en het draagvermogen van de banden niet (→ 35).

– Wanneer de banden koud zijn:

- Draai de ventieldopjes los
- Controleer/corrigeer de bandenspanning

	voor	achter
solo	2,2 bar	2,5 bar
duo- passagier(e)	2,5 bar	2,7 bar
duo- passagier(e) en bagage	2,5 bar	2,9 bar

- Draai de ventieldopjes weer vast

Draai de ventieldopjes weer vast



Waarschuwing:

Een bandenventiel heeft de neiging bij hoge snelheden door de centrifugaalkracht vanzelf open te gaan.

Goed vastgedraaide ventieldopjes voorkomen in dat geval dat de bandenspanning plotseling wegvalt!

Belading

2

34

Veiligheidscontrole



Waarschuwing:
Gebruik voor uw eigen veiligheid alleen originele BMW-accessoires of produkten die door BMW zijn vrijgegeven.

BMW kan niet voor elk produkt dat aangeboden wordt, beoordelen of dit in combinatie met uw BMW-motorfiets zonder risico voor de veiligheid kan worden gemonteerd.

Deze garantie kan ook een goedkeuring door de RDW of een andere officiële instantie niet in alle gevallen geven daar de omvang van de testen niet altijd voldoende is.



Opmerking:
BMW-accessoires en door BMW vrijgegeven produkten, alsmede vakkundig advies hierover krijgt u bij uw BMW motorfietsendealer.

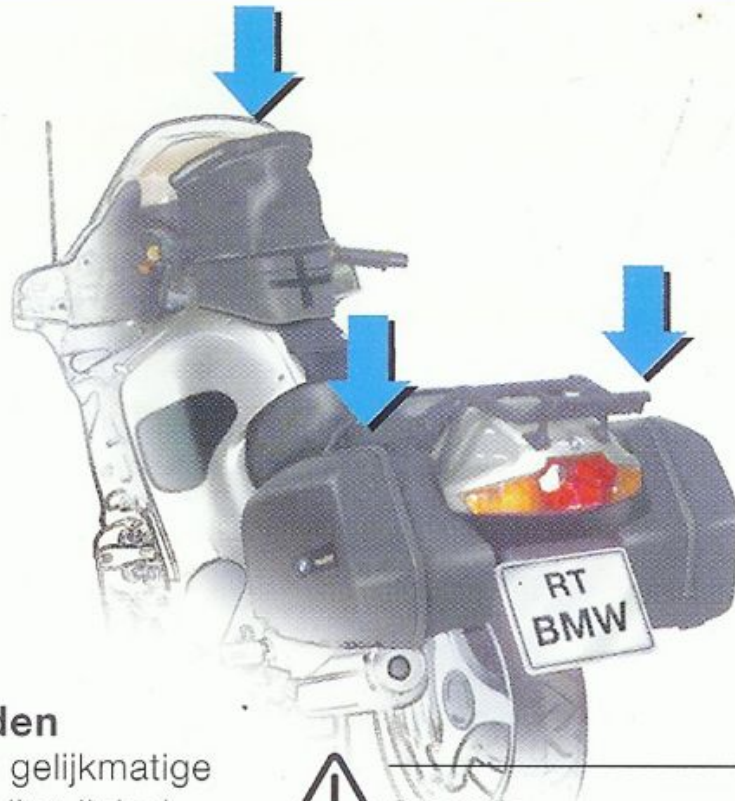

Correct beladen

- Zorg voor een gelijkmatige gewichtsverdeling links/ rechts.
- Berg zware spullen onderin op
- Belaad de linker en rechter koffer max. met 10 kg per koffer
- Berg op het kofferrek en in de tanktas max. 5 kg op
- Controleer of de bevestigingen correct en vast zijn gemonteerd



Waarschuwing:

Voor het rijden met koffers geldt een snelheidslimiet van 130 km/h!



Attentie:

Let erop dat het toelaatbare totaalgewicht van 490 kg niet wordt overschreden.

Overschrijd de voorwielbelasting van 180 kg en achterwielbelasting van 300 kg niet.

Stel de dempingskarakteristiek, de veervoorspanning van de achterveer en de bandenspanning in op het totale gewicht (→ 30, 31, 33).

Onder het totaalgewicht wordt verstaan:

- Motorfiets volgetankt
- Bestuurder
- Duopassagier(e)
- Bagage

Veilig omgaan met uw motorfiets

Elke motorfiets heeft zijn „eigen karakter”. U kunt zich nu stuk voor stuk de rijeigenschappen van uw motorfiets eigen maken:

- Acceleratie,
- Wegliggig,
- Bochtengedrag,
- Remcapaciteit ...

Al deze eigenschappen moet u grondig leren kennen.



Waarschuwing:

De banden moeten gedurende de eerste kilometers nog worden opgeruwd. Pas daarna is de grip optimaal (→ 45).

Houd er ook rekening mee dat de motor gedurende de eerste 1000 km nog moet worden ingereden.

Veilig motorrijden is niet alleen afhankelijk van de motorfiets. Dit vereist inzicht en gezond verstand.

Alleen door een perfect samenspel tussen motorfiets en bestuurder – tussen uitgebalanceerde techniek en doordacht gebruik – wordt dit veiligheidsaspect ook gerealiseerd.

Veilig rijden op de weg en in het terrein betekent verantwoordelijkheidsgevoel voor de duopassagier(e) en voor andere weggebruikers.



Waarschuwing:

Rijd niet met de motorfiets als u alcohol hebt gedronken.

Reeds kleine hoeveelheden alcohol of drugs kunnen, vooral in combinatie met medicijnen, niet alleen uw waarnemings-, beoordelings- en beslissingsvermogen aantasten, maar ook uw reflexen.

Rijd niet zo maar weg – houd het hoofd erbij!

Belangrijke aanwijzingen

3

38

Starten – Rijden – Parkeren

Brandgevaar

De uitlaat (speciaal met katalysator) kan zeer heet worden.



Waarschuwing:

Let er dan ook op dat er tijdens het rijden, het stationair laten draaien van de motor of bij het parkeren geen licht ontvlambare materialen (b.v. hooi, gebladerte, gras, kleding en bagage) in aanraking met de hete uitlaat kunnen komen!

Kans op vergiftiging

Uitlaatgassen bevatten het kleur- en reukloze maar giftige koolmonoxyde.



Waarschuwing:

Het inademen van uitlaatgassen is schadelijk voor de gezondheid en kan leiden tot bewusteloosheid of zelfs de dood.

Laat de motor niet in een afgesloten ruimte draaien.

Levensgevaar

Uw motorfiets is uitgerust met een digitale motorelektronica (MOTRONIC) en een ontstekingsstelsel met een verhoogde capaciteit.



Waarschuwing:

Raak als de motor draait of het contact is aangezet geen onder spanning staande delen van het ontstekingsstelsel en van de digitale motorelektronica aan.

Attentie bij katalysator



Attentie:

Om te voorkomen dat de katalysator wordt beschadigd:

- Rijd de benzinetank nooit geheel leeg
- Laat de motorfiets alleen aanduwen als de motor koud is, start hem bij voorkeur m.b.v. hulpstartkabels
- Laat de motor nooit draaien met losgetrokken bougiestekkers
- Laat de motor niet in het gebied van de toerentalbegrenzing draaien
- Houd de voorgeschreven onderhoudsbeurten beslist aan
- Zet het contact direct af als de motor spontaan afslaat
- Neem direct contact op met een BMW motorfietsendealer als de motor overslaat of het vermogen sterk terugloopt!



Attentie:

Als door het overslaan, resp. door storingen in de samenstelling van het benzine-luchtmengsel in de katalysator onverbrande benzine terecht komt, is de kans op oververhitting en beschadiging zeer groot.



Waarschuwing:
Neem om veiligheidsredenen
niet plaats op de motorfiets
als deze op de zijstandaard
staat.

Motorfiets op de zijstandaard plaatsen



Attentie:

Zet de motor af alvorens de zijstandaard uit te klappen!

De standaard moet altijd op een vaste ondergrond rusten.

Parkeer de motorfiets op hellingen in de richting „bergopwaarts” en schakel de 1e versnelling in.

- Zet de motor af
- Pak met de linkerhand de linker stuurgreep vast
- Plaats de rechterhand op de buddyzit
- Klap de zijstandaard bij de steun met de rechervoet tot aan de aanslag naar voren
- Laat de motorfiets langzaam op de zijstandaard zakken
- Controleer of de motorfiets stevig op de zijstandaard staat

Motorfiets van de zijstandaard drukken



Waarschuwing:

De zijstandaard moet geheel zijn ingeklapt voordat er weggereden kan worden!

– Het rijden met een uitgeklapte zijstandaard leidt tot gevaarlijke situaties!

- Pak met de linkerhand de linker stuurgreep vast
- Pak met de rechterhand de rechter stuurhendel vast
- Richt de motorfiets langzaam op
- Klap de zijstandaard met de linkervoet terug

Middenstandaard

3

42

Starten – Rijden – Parkeren

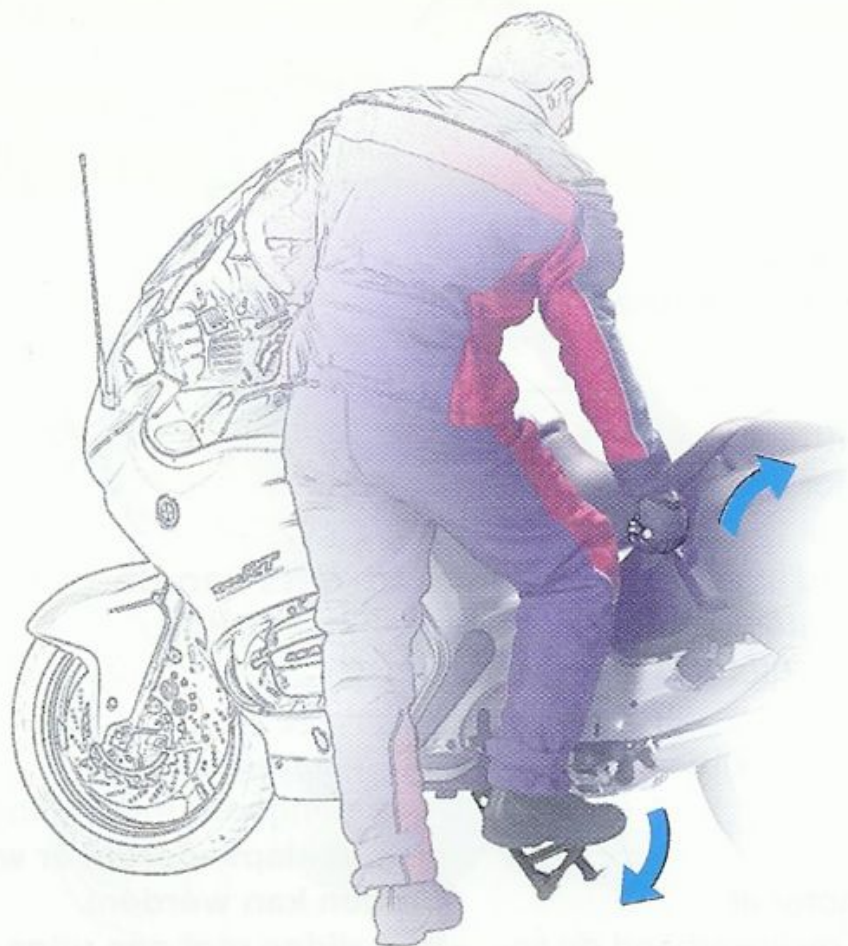

Waarschuwing:
Neem om veiligheidsredenen
niet plaats op de motorfiets
als deze op de middenstan-
daard staat.

Motorfiets op de middenstandaard plaatsen



Attentie:

Zet de motor af alvorens de motorfiets op de middenstandaard te plaatsen!

De middenstandaard moet altijd op een vaste ondergrond rusten!

- Pak met de linkerhand de linker stuurgreep vast
- Pak met de rechterhand de opbokgreep vast
- Plaats de rechtervoet op de pen van de middenstandaard en druk de middenstandaard zo ver naar beneden tot de afrolsleden de grond raken
- Plaats de rechtervoet op de voetplaat van de middenstandaard
- Ga met het volle lichaamsgegewicht op de middenstandaard staan
- Trek de motorfiets naar achteren en tegelijkertijd naar boven op de middenstandaard (zie pijl)
- Controleer of de motorfiets stevig op de zijstandaard staat

Motorfiets van de middenstandaard drukken



Attentie:

De middenstandaard moet geheel zijn ingeklapt voordat er weggereden kan worden!

- Pak met de linkerhand de linker stuurgreep vast
- Pak met de rechterhand de opbokgreep vast
- Druk de motorfiets naar voren van de middenstandaard
- Controleer of de middenstandaard geheel is ingeklapt



Attentie:

Het overschrijden van de inrijtoerentallen zal leiden tot een hoge motorslijtage!



Opmerking:

Rijd tijdens de inrijperiode met veelvuldig wisselende belasting en toerentallen. Kies indien mogelijk bochtige en licht geaccidenteerde wegen, bij voorkeur geen auto-snelwegen.

Inrijtoerentallen

0 tot 1000 km

- Houd max. 4000 min⁻¹ en max. 2/3 van de volgasstand aan
- Laat na 1000 km beslist de eerste inspectie uitvoeren. Maak tijdig een afspraak met uw BMW motorfietsendealer, dit bespaart u eventuele wachttijden!

1000 tot 2000 km

- Vanaf 1000 km kan het toerental geleidelijk worden opgevoerd
- Vermijd tot 2000 km langdurig rijden met vol gas

Rijd nieuwe banden in



Waarschuwing:

Nieuwe banden hebben een glad oppervlak. Zij moeten dan ook met een beheerste rijstijl door het inrijden met wisselende overhellingshoeken worden ingereden! Pas na het inrijden wordt de volle grip van het loopvlak verkregen!

Nieuwe remblokken inrijden



Waarschuwing:

Nieuwe remblokken moeten inlopen en leveren dan ook tijdens de eerste 500 km nog niet de optimale remvertraging.

De iets lagere remvertraging kan door het krachtiger indrukken/aantrekken van de remgreep/pedaal worden gecompenseerd.

Vermijd dan ook tijdens de eerste 500 km onnodig gebruik remmen!

Startvoorbereidingen

3

46

Starten – Rijden – Parkeren

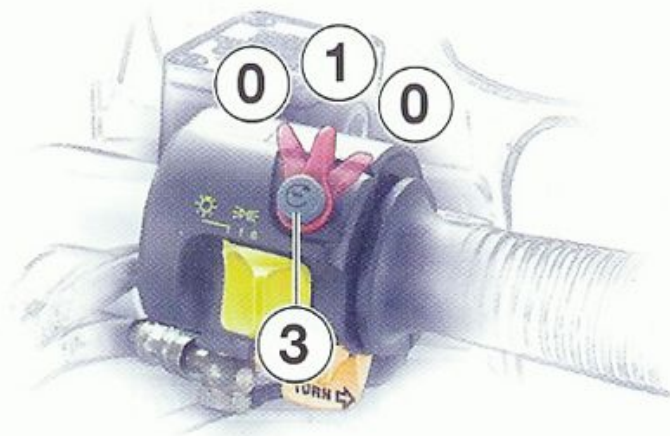

Zet het contact aan

- Plaats de noodstopschakelaar in de rijstand **1**
- Draai de contactsleutel in de rijstand **ON**

Alleen in geval van nood:

- Plaats de schakelaar in stand **0**
- De stroomcircuits van Motronic, BID, benzinepomp en startmotor zijn onderbroken

Startvoorbereidingen

3

47

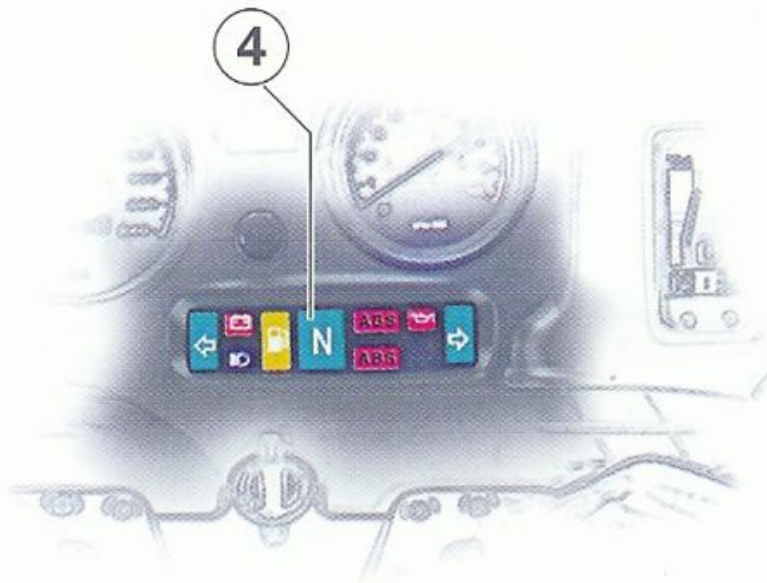

Starten – Rijden – Parkeren

Klap de zijstandaard geheel terug



Opmerking:

Bij een uitgeklapte zijstandaard kan de motorfiets niet worden gestart.

Schakel de versnellingsbak in de vrijstand

– De vrijstand-controlelamp 4 groen  (→ 7) gaat branden



Opmerking:

De motor kan alleen worden gestart als de versnellingsbak in de vrijstand staat of als de koppeling is ingetrokken.



Chokegebruik

- Chokehendel **2** instellen:
 - Stand **A**:
motor op bedrijfstemperatuur
 - Stand **B**:
koude start
- Houd de hendel tijdens het starten ingedrukt

Starten



Attentie:

Starten bij een lege accu leidt tot het hoorbaar klapperen van het startrelais. Verder starten beschadigt het startrelais en de startmotor. Voordat er opnieuw wordt gestart: Laad de accu op.

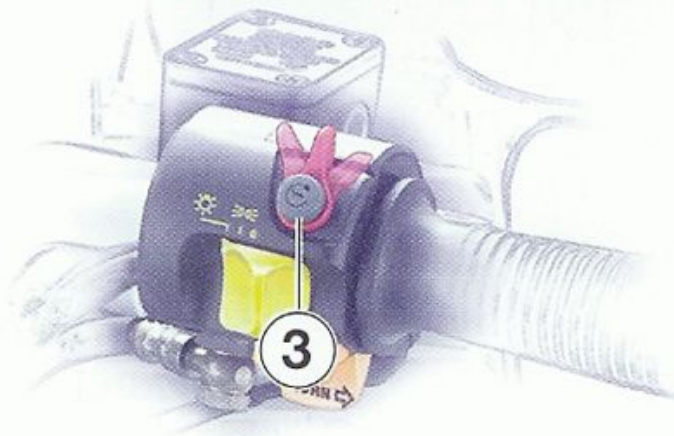

Waarschuwing:

Laat de motor niet stationair draaien – kans op oververhitting/brandgevaar!

Rijd na het starten direct weg.

Om de luchtgekoelde motor tegen oververhitting en verdere schade te beschermen – laat de motor ook niet korte tijd warmdraaien.

Vermijd hoge toerentallen na een koude start.



Opmerking:

Trek bij temperaturen beneden 0 °C tijdens het starten de koppelingsgreep in.

- Druk de startknop **3** in
- De motor slaat aan
- Draai de gashendel eventueel voorzichtig iets open
- Druk de chokehendel op tijd (zodra de motor mooi rond-draait) terug in stand **A**

Controlelampen

3

50

Starten – Rijden – Parkeren

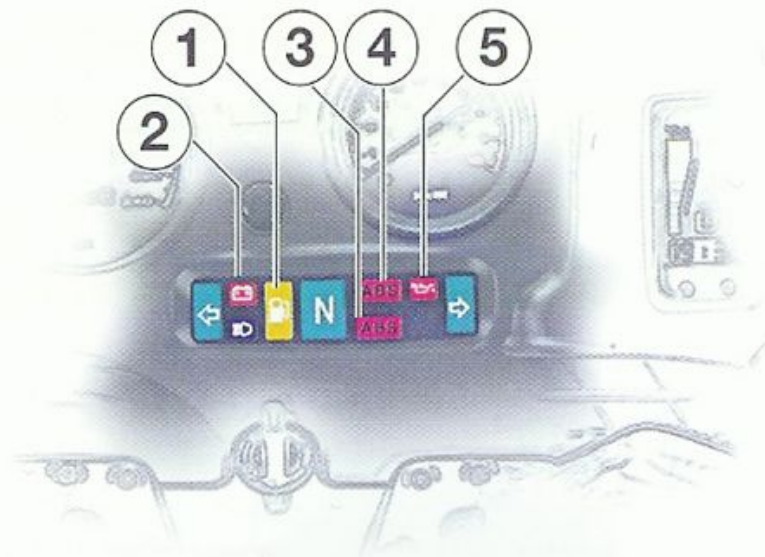

Tankinhoud

Als de controlelamp voor de benzinereserve **1** gaat branden is er nog ca. 4 liter benzine in de tank aanwezig

Laadstroom

De controlelamp **2** dooft vanaf stationair toerental.



Attentie:

Als de controlelamp **2** tijdens het rijden gaat branden: neem contact op met een BMW motorfietsendealer.

ABS-controle

– ABS-controlelampen **3** en **4**
(⇒ 57)

Motoroliedruk

De controlelamp **5** dooft zodra de motor stationair draait.



Attentie:

Handel, rekening houdend met de verkeerssituatie, onmiddellijk als volgt als controlelamp **5** tijdens het rijden gaat branden:

- Trek de koppelingsgreep in
- Schakel de noodstopschakelaar in
- Breng de motorfiets veilig tot stilstand
- Controleer het motoroliepeil (⇒ 20)

Neem bij een correct oliepeil beslist contact op met een BMW motorfietsendealer!

Bestuurders-info-display (BID)

Het bestuurders-info-display werkt alleen als het contact is aangezet.

Motorolietemperatuurmeter 1

A= Motorolie te heet (**rood**)



Attentie:

Zet de motor af, wacht 10 minuten en controleer het oliepeil (→ 20). Neem bij een correct oliepeil beslist contact op met een BMW motorfietsendealer. Vermijd hoge toerentallen!

B= Motorolie op bedrijfstemperatuur

C= Motorolie koud (**blauw**)

Benzinemeter 2



Opmerking:

Als er nog slechts twee balken worden getoond, is er nog een reservehoeveelheid van ca. 4 liter over (bovendien brandt een **oranje** controlelamp).



Versnellingsindicatie 3

1 - 0 - 2 - 3 - 4 - 5

Klok 4

- Druk met een balpen o.i.d. op punt **5** (minuten) of punt **6** (uren) om de klok gelijk te zetten

Rijden en schakelen

3

52

Starten – Rijden – Parkeren



Motortoerental

Kies het motortoerental afhankelijk van de motortemperatuur, laat de motor alleen als hij op bedrijfstemperatuur is met het max. toerental draaien. Als de naald van de toerenteller in het rode vlak staat wordt ter bescherming van de motor de brandstoftoevoer onderbroken, hierdoor slaat de motor over.



Waarschuwing:
Voorkom dat de naald van de toerenteller in het rode vlak staat.

Overgang tussen gas loslaten en gasgeven



Waarschuwing:
Geef niet abrupt gas of draai de gashendel niet plotseling dicht, vooral niet op een nat of glad wegdek.

Schakelen



Opmerking:
Laat bij het schakelen de koppeling niet slippen. Regel de snelheid uitsluitend via het motortoerental.

De digitale versnellingsindicatie op het bestuurders-info-display* geeft de ingeschakelde versnelling aan (► 51).

* Optie

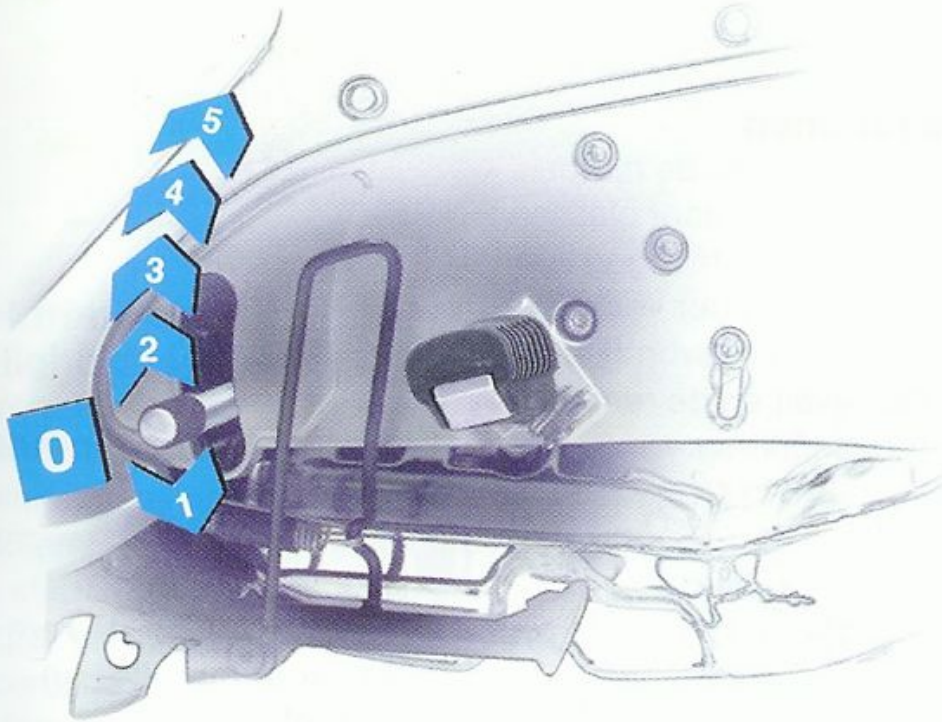

Wegrijden/overschakelen:

- Trek de koppelingsgreep in
- Druk het schakelpedaal naar beneden
- Laat de koppelingsgreep voorzichtig opkomen
- Verhoog hierbij het motortoerental iets
- Geef pas gas als de koppeling in aangrijping is
- Het overschakelen naar de 2e, 3e, 4e en 5e versnelling verloopt op dezelfde wijze als hierboven is beschreven

Terugschakelen:

- Draai de gashendel dicht
- Trek de koppelingsgreep in
- Schakel terug naar de eerstvolgende lagere versnelling: tegen de richting van de pijl in
- Laat de koppelingsgreep voorzichtig opkomen
- Geef pas gas als de koppeling in aangrijping is

Remmen

3

54

Starten – Rijden – Parkeren

Natte remmen

Na het wassen van de motorfiets, na het rijden door plassen of bij het rijden in de regen kunnen de remmen door vocht, resp. in de winter ijsvorming op de remschijven en de remblokken later aangrijpen.



Waarschuwing:
De remschijven moeten worden drooggeremd!

Wegenzoutaanslag op de remschijf/remblokken

Bij het rijden op wegen waarop wegzout is gestrooid kunnen de remmen later aangrijpen als gedurende langere tijd niet wordt geremd.



Waarschuwing:
Het dunne zoutlaagje op de remschijven en de remblokken moet bij het remmen worden weggeschuurd.

Olie- en vetvrije remmen



Waarschuwing:
De remschijven en de remblokken moeten olie- en vetvrij zijn!

Vervuilde remmen

Bij het rijden op onverharde, stoffige of modderige wegen kunnen de remmen door de vervuilde remschijven en remblokken later aangrijpen.



Waarschuwing:
De remmen moeten eerst worden schoongeremd!
Grotere remblokslijtage door vervuilde remmen!

Elektronisch veiligheidssysteem

Extreme remsituaties bij het motorfiets rijden vragen veel feeling tijdens het remmen. Het blokkerende voorwiel verliest zijn stabiliserende vermogen in lengte- en dwarsrichtingen, onderuitgaan is zelfs voor een professional onvermijdelijk. Om deze reden wordt in nood-situaties de remcapaciteit zelden ten volle benut.

Het anti-blokkeersysteem voor beide wielen vermindert ook op een slecht wegdek de kans op vallen aanzienlijk en verkort de remweg door effectief gebruik te maken van de technische remcapaciteit.

Vooraf bij rechte rijden kan met het ABS II veilig een noodstop worden gemaakt.

Alle BMW-rijders remmen zo als echte „professionals”!

Veiligheidsreserves!

Het ABS II mag niet door het vertrouwen op een kortere remweg tot een lichtvaardige rijstijl leiden. Het is in eerste instantie een veiligheidsreserve voor noodsituaties.

- Rijd er niet „blind” op los en ga niet uit van valse zekerheden
- Overschrijd geen snelheidsbeperkingen
- Wees voorzichtig in bochten! Het remmen in bochten is onderworpen aan bijzondere natuurkundige wetmatigheden die ook het ABS niet buiten spel kan zetten

Anti-blokkeersysteem (ABS)

3

56

Starten, – Rijden – Parkeren



Attentie:

Maak op een motorfiets met als optie ABS geen gebruik van een ontvangst-zendinstallatie met hoog vermogen! Een beïnvloeding van het ABS kan dan niet worden uitgesloten.

ABS-controle

Zodra het contact is aangezet, is het ABS automatisch stand-by.

De controlelampen **1** en **2** knipperen gelijktijdig.

ABS-zelfdiagnose

Na het starten en wegrijden (vanaf ca. 5 km/h):

- Duidelijk hoorbare systeem- en aanstuurtest van alle functies
- De controlelampen **1** en **2** doven als het ABS stand-by is

Anti-blokkeersysteem (ABS)

ABS-storing

- Afwisselend knipperende ABS-controlelampen **1** en **2** attenderen de bestuurder op een ABS-storing: Het ABS-systeem werkt niet
- Zet het contact af en weer aan
- Gelijktijdig knipperen van de ABS-controlelampen: Het ABS was slechts tijdelijk door invloeden van buitenaf uitgevallen (b. v. te lage accuspanning), het systeem is weer stand-by



Opmerking:

Bij deze storing is geen controle door een BMW motorfietsendealer nodig. Als de zelftest met goed resultaat is afgesloten is het systeem volledig stand-by.

ABS-defekt

- ABS-controlelampen **1** en **2** knipperen afwisselend: Het systeem is niet stand-by
De ABS-controlelampen blijven afwisselend knipperen ook nadat het contact is af- en weer aangezet: neem contact op met een BMW motorfietsendealer.



Attentie:

Laat de oorzaak van het defect direct door een BMW motorfietsendealer verhelpen.

Anti-blokkeersysteem (ABS)

3

58

Starten – Rijden – Parkeren

De ABS-regeling ingeschakeld:

- zodra tijdens het remmen met de remgreep of het rempedaal een hard drukpunt voelbaar wordt



Attentie:

Permanente sterke trillingen in de remgreep, resp. het rempedaal tijdens de ABS-regeling duidt op een mechanisch/hydraulisch defect.

Neem contact op met een BMW motorfietsendealer!



Opmerking:

Het is mogelijk dat de remgreep, resp. het rempedaal zich op het harde drukpunt instelt. Voor de fijngevoelige regeling van het ABS II is in dat geval voor de regelkring een extra hoeveelheid remvloeistof uit de „losgekoppelde” bedieningskring nodig. Hierdoor wordt de reeds bereikte remvertraging verder vergroot.

Anti-blokkeersysteem (ABS)

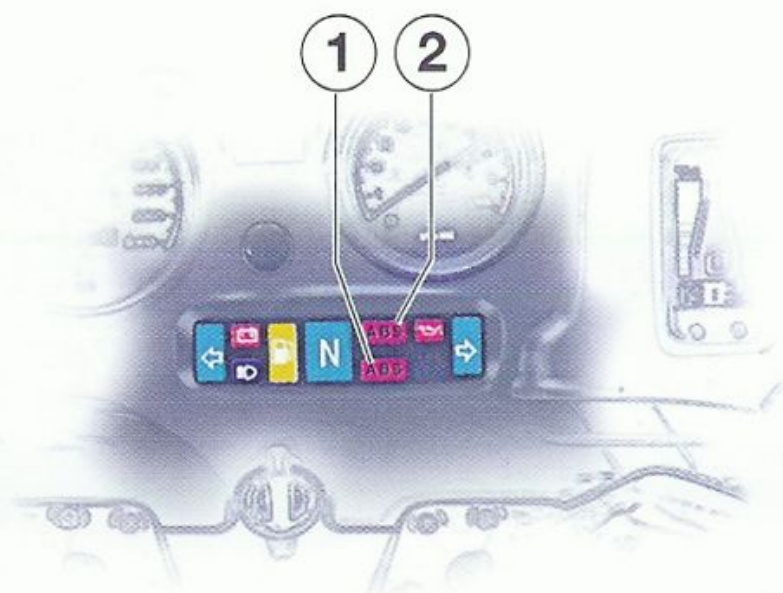

3

59

Starten – Rijden – Parkeren

ABS-regeling uitgevallen:

- bij snelheden lager dan 5 km/h (alleen na het starten, resp. wegrijden)
- als het contact is afgezet
- als de accu defekt of leeg is (wordt via de ABS-controlelampen aangegeven)
- **Het remsysteem blijft normaal functioneren, echter zonder veiligheidsreserves van de ABS-regeling**



Waarschuwing:

Bij een defect ABS – aangegeven door de controlelampen 1 en 2 – zijn alle veiligheidsreserves van het ABS-systeem niet beschikbaar totdat de storing is opgeheven.

Kans op vallen bij extreem hard remmen doordat het voorwiel blokkeert of doordat het achterwiel vrijkomt van het wegdek bij zeer veel grip van de voorband.

Anti-blokkeersysteem (ABS)

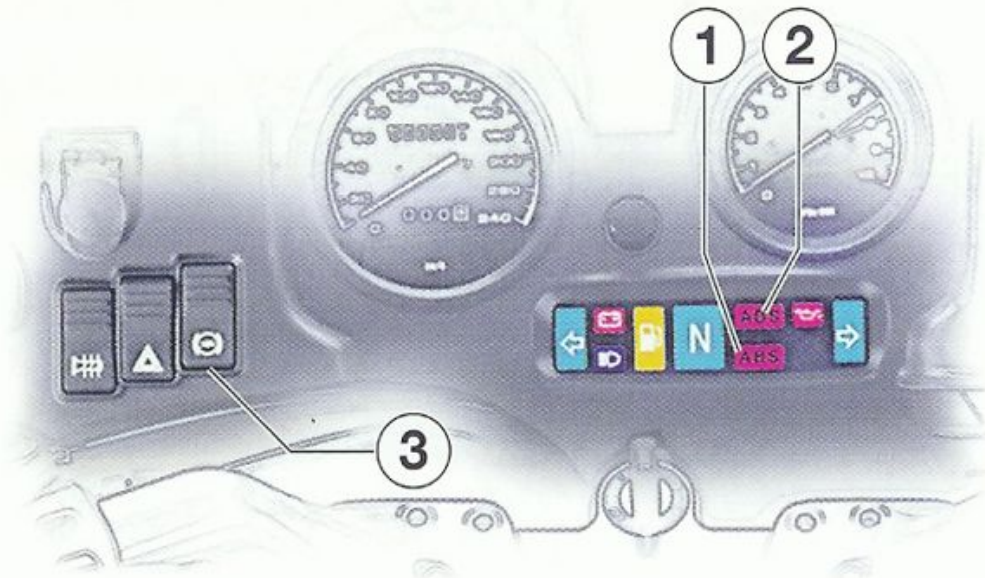

ABS-bevestiging

Het doel van dit actieve waarschuwingssysteem is een permanente communicatie tussen bestuurder en ABS in geval van een storing:

Het afwisselend knipperen van de controlelampen attendeert de bestuurder op een ABS-storing.

De bestuurder bevestigt dat hij de knipperende controlelampen heeft gezien door de ABS-bevestigingstoets in te drukken en houdt er verder bij zijn rijstijl rekening mee dat het ABS is uitgeschakeld.

De actieve waarschuwing wordt na telkens 4 1/2 minuut herhaald, zodat de bestuurder niet na verloop van tijd vergeet dat het ABS is uitgeschakeld.

Anti-blokkeersysteem (ABS)

3

61

Starten – Rijden – Parkeren

- Het afwisselend knipperen van de controlelampen **1** en **2** in geval van een ABS-storing:
 - Druk de ABS bevestigingstoets **3** in
- De controlelamp **1** dooft
- De controlelamp **2** brandt permanent
- Na 4 1/2 minuut zullen de controlelampen opnieuw gaan knipperen
- De schakelaar **3** kan opnieuw worden ingedrukt



Waarschuwing:

Bij een defect ABS – aangegeven door de controlelampen **1** en **2** – zijn alle veiligheidsreserves van het ABS-systeem niet beschikbaar totdat de storing is opgeheven.

Kans op vallen bij extreem hard remmen doordat het voorwiel blokkeert of doordat het achterwiel vrijkomt van het wegdek bij zeer veel grip van de voorband.



Opmerking:

Ook als het ABS is uitgeschakeld, blijft het remsysteem verder normaal functioneren.



Know how...

De veeleisende motorfietstechniek is in de laatste tijd steeds gecompliceerder geworden. Motronic, elektronische ontsteking, katalysator of vierkleps-techniek geven al duidelijk aan dat er veel meer nodig is dan alleen maar kennis van de standaard techniek om problemen te kunnen oplossen. Bovendien worden conventionele materialen steeds meer vervangen door high-tech-materialen, zodat een reparatie alleen nog maar goed uit te voeren is met 100% vakkennis en het juiste gereedschap. Dit nu juist biedt uw BMW motorfietsendealer.

Onze medewerkers zijn niet alleen geschoold voor hun job, maar worden door ons ook in uitgebreide cursussen permanent verder geschoold. Bovendien ontvangt uw BMW motorfietsendealer alle actuele technische informatie en blijft zo op de hoogte van de nieuwste ontwikkelingen.

...techniek...

De dealers beschikken over de nodige informatie en de ervaring om elk probleem effectief en direct aan te kunnen pakken. De werkplaatsen zijn uitgerust met de modernste technische apparatuur, b.v. door BMW ontwikkeld speciaal gereedschap zoals de MoDiTeC of uitlaatgastester.

Een regelmatig werkplaatsbezoek is ook na afloop van de garantieperiode beslist aan te bevelen. Alleen zo kunt u er echt zeker van zijn dat uw BMW optimaal functioneert.

Om voor coulance buiten de garantieperiode in aanmerking te kunnen komen moet worden aangetoond dat de motorfiets regelmatig door uw BMW motorfietsendealer is onderhouden.

Bovendien neemt slijtage vaak langzaam en sluipend in omvang toe.

In de BMW-werkplaats kent men uw motorfiets door en door en kan men ingrijpen voordat kleinigheden tot grote ergernis leiden. Zo bespaart u uiteindelijk tijd en geld op kostbare reparaties.

...service

Natuurlijk kunt u van begin af aan bij ons terecht voor adviezen en maken wij aparte persoonlijke afspraken met u waar we ons correct aan houden. U kunt er zeker van zijn dat uw BMW na een bezoek aan een BMW-werkplaats in topconditie verkeert – en vooral veilig is.

BMW-service wereldwijd

Ook een BMW-motorfiets kan een keer onverhoopt stil blijven staan. Voor dergelijke gevallen hebben wij voorzorgsmaatregelen getroffen.

Zo vindt u een dicht net van BMW motorfietsendealers en werkplaatsen in vele Europese landen.



Opmerking:

Adressen en waardevolle tips voor het motorrijden in Europa kunt u in een jaarlijks geactualiseerde versie van het BMW Motorrad „European Service” via uw BMW motorfietsendealer verkrijgen.

Wie ook buiten Europa terecht wil, hoeft ook praktisch geen problemen te verwachten. Per slot van rekening hebben wij importeurs in meer dan 100 landen in de wereld.

U staat in de kou?

Wat gebeurt er echter als u en uw BMW niet meer de dichtstbijzijnde dealer kunnen bereiken, omdat die b.v. gesloten is en u dus letterlijk in de kou staat?

Geen probleem – U neemt vanuit de dichtstbijzijnde telefooncel contact op met onze hulpdienst. Onze vakmensen aldaar zijn 24 uur per dag bereikbaar. Zij staan u met raad en daad ter zijde en vaak is een tip al genoeg om zelf het probleem te kunnen oplossen.

Ontwikkelen...

Motorfietsrijders hebben veel aandacht voor het milieu. Ook op dit punt heeft BMW de beste voorwaarden geschapen voor een zonnige toekomst van de motorfiets.

Niet alleen omdat wij voor uw nieuwe boxermodel o.a. een geregelde katalysator aanbieden.

...opslaan...

Maar ook, omdat wij achter de schermen – in de werkplaats – veel aandacht besteden aan de milieuproblematiek.

Eenzijds worden ook hier in toenemende mate milieuvriendelijke, biologisch afbreekbare materialen gebruikt. Anderzijds letten wij er sterk op dat de strenge milieuvoorschriften zeer nauwkeurig worden aangehouden, zoals b. v. bij een goede opslag van afgewerkte olie die heden ten dage in vele landen als speciaal afval te boek staat.

...recycling

Naast de gescheiden opslag van milieu-onvriendelijke materialen wint recycling bij BMW steeds meer aan betekenis. Zo worden b. v. kunststoffen speciaal gekenmerkt waardoor zij weer als grondstof kunnen worden gebruikt. Vergeet niet: Milieubescherming is in de werkplaats veel beter te realiseren dan bij u thuis!

BMW-accessoires en -kleding

4

66

Veilig op weg



Onontbeerlijk!

Wie veilig op zijn eindbestemming wil aankomen, heeft slechts één keuze:

- Helm!
- Motorpak!
- Handschoenen!
- Laarzen!

Geen rit zonder deze kleding! Dit geldt trouwens ook voor korte trajecten en in welk jaargetijde dan ook.

Rijplezier in optima forma

Hoe motorkleding kan bijdragen aan het rijplezier, daar heeft menig motorrijder wel wat over te zeggen. Tenslotte gaat het om het dagelijkse welbevinden – en in het uiterste geval zelfs om de eigen veiligheid. Geen twijfel: Bij de aanschaf kunt u uw persoonlijke eisen eigenlijk niet hoog genoeg stellen. Dan is het goed te weten dat u bij een merk als BMW ook op de kleding kunt vertrouwen.

Alle informatie m.b.t. de actuele noviteiten kunt u bij uw BMW motorfietsendealer verkrijgen.



Steeds een beter idee

Zo luidt ons motto – en dat met goede redenen. Want reeds vele jaren biedt BMW de rijder alles om de fascinatie van het motor rijden optimaal te kunnen ervaren. Met een uniek programma, dat constant geactualiseerd wordt en vele mogelijkheden biedt een BMW naar eigen wens uit te rusten. Informeer bij uw BMW motorfietsendealer, deze kent alle mogelijkheden met betrekking tot de accessoires.

Elk accessoire is uit hetzelfde „hout” gesneden als uw motorfiets en design, functionaliteit en kwaliteit staan op hetzelfde hoge peil. Tenslotte steekt hier een enorme ervaring achter, daar onze ingenieurs zelf enthousiaste motorrijders zijn die weten waar het op aankomt. Al bij de ontwikkeling van een nieuwe motorfiets wordt er rekening gehouden met de accessoires en wordt de doelmatigheid daarvan uitvoerig getest. Als garantie voor de kwaliteit die u van BMW mag verwachten.

Het nemen van bochten en remmen is een kwestie van oefening!

Ontwikkel een „zesde zintuig” voor gevaarlijke situaties. Dit betekent: altijd rekening houden met potentiële risico's en het rijgedrag van de andere weggebruikers met een gezonde dosis wantrouwen in de gaten houden.

- Rijd vloeiend en ritmisch door een bocht, zonder hard te remmen of fel te accelereren
- Snijd bochten langzamer aan dan u gevoelsmatig voor mogelijk acht - rijstijl gaat voor snelheid
- Kijk ver vooruit langs de binnenzijde van de geplande rijstrook en kijk voortijdig hoe de bocht loopt.

Houd bij het remmen rekening met de reactietijd.

- Bij 50 km/h betekent een reactietijd van 1 seconde een ca. 14 m langere remweg
 - bij 90 km/h is dit reeds 25 m!
- Voer – met en zonder belading – met uw motorfiets remproeven uit op uiteenlopende soorten wegdek.

Probeer geleidelijk aan tot aan de blokkeergrens te remmen. BMW levert ook in dit opzicht een waardevolle bijdrage aan uw veiligheid met de BMW-veiligheidstraining.

Dit betekent voor u: door een gerichte basis- en herhalings-training in grenssituaties adequaat reageren en uw motorfiets optimaal onder controle houden!

Aan u de keus!

- Laat de motorfiets regelmatig onderhouden en controleer alle functies voordat u wegrijdt.
- Gebruik uitsluitend originele BMW-accessoires. Deze voldoen aan alle veiligheidseisen en zijn exact op uw BMW afgestemd
- Laat de motorfiets alleen onderhouden door een BMW motorfietsendealer met zijn getraind vakkundig personeel.
- Niet vrijgegeven accessoires mogen echter onder geen enkele voorwaarde worden aangebracht. Hierdoor ontstaan veiligheidsrisico's, de verzekering kan vervallen en de typegoedkeuring kan worden ingetrokken
- Technische wijzigingen mogen uitsluitend door BMW motorfietsdealers worden uitgevoerd



Opmerking:

Bij uw BMW motorfietsendealer kunt u nuttige aanvullingen op uw boordgereedschap en het onderhoudsboekje verkrijgen.

- BMW reparatieset
- BMW super-gereedschapset
- BMW reparatiehandleiding
- BMW elektrische schema's
- BMW Motorfiets Tourservice

Voorkomen is altijd beter dan genezen, of niet soms?

Wij willen dat u veilig op uw bestemming aankomt!

We willen dat u altijd veilig op uw bestemming aankomt – en dat het rijden op uw boxermodel de mooiste vrijetijdsbesteding wordt die u zich kunt voorstellen.

A - G

i

70

Trefwoordenregister

A

Accessoires, 67
Accessoires en kleding, 66

Achterrem

remvloeistofpeil, 27
remvloeistofreservoir, 5

Anti-blokkeersysteem

bevestiging, 60
controle, 56
storing, 57
zelfdiagnose, 56

Antiblokkeersysteem

aanwijzingen, 55

B

Banden

bandenspanning, 33
inrijden, 45
profiel diepte, 32

Benzine

tankinhoud, 23

Benzinometer (BID), 51

Benzinetankdopslot, 5

Bestuurders-info-display

benzinometer, 51
klok, 51
motorolietemperatuurmeter, 51
versnellingsindicatie, 51

BID (Bestuurders-info-display), 51

Boordgereedschap, 5

Buddyzit, 14

C

Choke

koude start, 48, 49
koude starthendel, 10

Chokehendel

bediening, 48, 49

Claxonknop, 10

Cockpit

overzicht, 6

Contact aanzetten, 46, 47

Contact- en stuurslot, 6

werking, 8

Contactdoos 12 V, 6

Controlelamp

benzinereserve, 7, 50
grootlicht, 7
knipperlichten, links, 7

Controlelampen

ABS, 7, 50
benzinereserve, 50
knipperlichten, rechts, 7
laadstroomcontrolelamp, 7, 50
motoroliedruk, 7, 50
vrijstand, 7

D

Dimlichtschakelaar, 10

G

Gereedschap, 5, 14

Grepen, 24, 25

Groot-/dimlichtschakelaar, 10

H

- Handvatverwarming, 9
- Helmhaak, 5
- Hoogte lichtbundel afstellen, 29

I

- Instrumenten cockpit, 6

K

- Kans op oververhitting, 49
- Katalysator
 - veiligheidsaanwijzingen, 39
- Kilometer-dagteller, 6
- Kilometerteller, 6
- Klok (BID), 51
- Knipperlichten
 - controlelampen, 7
- Koppeling
 - speling koppelingsgreep, 25
- Koudestarthendel
 - stand, 10
- Kuipruit verstellen, 18
- Kuipruitverstelling
 - tuumelenschakelaar, 10

L

- Linker stuurhendel, 10
- Linkerzijaanzicht, 4

M

- Middenstandaard, 42, 43
- Motorolie, 20, 21
 - temperatuurmeter (BID), 51
 - vulboring, 21

- Motoroliedruk
 - controlelamp, 50

N

- Noodstopchakelaar voor
 - contact, 11

O

- Octaangetal benzine, 22, 23
- Oliepeil
 - controleren, 20, 21
 - motoroliedruk, 7, 50
- Olievulboring, 4
- Olievulopening, 20, 21
- Omgevingstemperatuur, 49
- Opbergvak, 13

P

- Profieldiepte, banden, 32

R

- Rechter stuurhendel, 11
- Rechterzijaanzicht, 5
- Remblokken controleren, 28
- Remdruk controleren, 24
- Remvloeistofpeil
 - controleren, 26
 - achterrem, 27
 - voorrem, 27
- Richtingaanwijzerschakelaar,
 - links, 10
- Richtingaanwijzerschakelaar,
 - rechts, 11
- Rijden, 52

S - Z

S

- Schakelen, 52, 53
- Schakelpedaal verstellen, 12
- Schokdemper, 30
- Schokdemper instellen, 30
- Service wereldwijd, 64
- Snelheidsmeter, 6
- Starten, 48
- Startknop, 11
- Systeemkoffer, 16

T

- Tankdopslot, 5
- Tanken, 22, 23
- Tankinhoud, 23
- Terugstelschakelaar
richtingaanwijzers, 11
- Toerenteller, 6

V

- Veervoorspanning, 31
- Veiligheidsaanwijzingen
 - algemeen, 38
 - katalysator, 39
 - toelichting, 76
- Veiligheidscontrole, 19
- Velgen, 32
- Ventieldopjes, 33
- Verlichting
 - lichtbundel, 29
 - opmerkingen, 29

Versnellingsbak in de vrijstand, 47

Versnellingsindicatie (BID), 51

Voorrem

- remgreep, 24

- remvloeistofpeil, 27

- remvloeistofreservoir, 5

W

Waarschuwing remmen, 54

Waarschuwingssknipperlicht-
installatie, 9

Warmeluchtgeleiding, 13

Z

Zekeringhouder, 5

Zijstandaard, 40, 41

Afhankelijk van de omvang van de uitvoering en accessoires van uw motorfiets, maar ook bij speciale uitvoeringen voor bepaalde landen kunnen afwijkingen van afbeeldingen en teksten optreden. Hieruit kunnen geen eventuele aanspraken worden afgeleid.

De opgegeven maten, gewichten en prestaties kunnen binnen de gebruikelijke toleranties in geringe mate afwijken.

Wijzigingen in constructie, uitvoering en accessoires blijven voorbehouden.

Vergissingen voorbehouden.

©1997 BMW AG

Divisie Motorfietsen

Nadruk, ook van uittreksels, alleen met schriftelijke

toestemming van

BMW AG Divisie Motorfietsen, After Sales.

Printed in Germany

BMW AG Divisie Motorfietsen

Bestelnr. 01 46 9 799 886 07.97 2e editie nederlands